

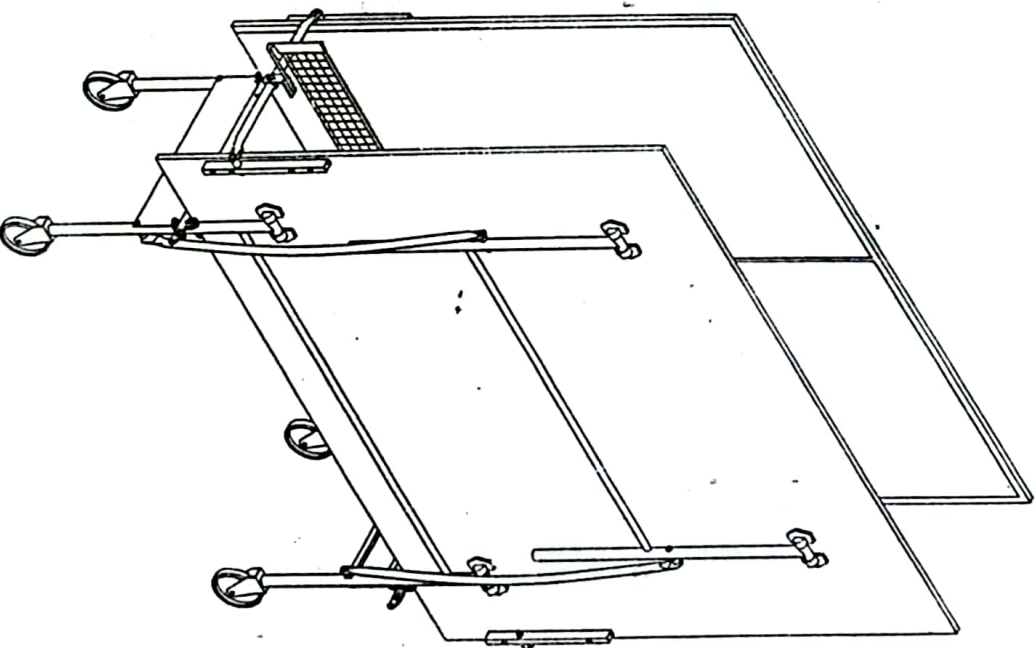

MESA PING PONG Frontón

Item	Descripción	Cont.
1	Perno Hex. 1/4" x 2"	20
2	Tuercas Hex. 1/4"	22
3	Coquilla plana 1/4"	20
4	Separador 1/4x1/2x10	8
5	Separador 1/4x1/2x21	4
6	Perno Hex. 1/4" x 1"	2
7	Llave pla. concha 1/4"	2
8	Rueda armada junior	4
9	Soporte Red	2
10	Red pingpong	1
11	Funda fijacion	2
12	Caja soporte seguridad	4
13	Barras tenones	4
14	Barras sup. costado red	2

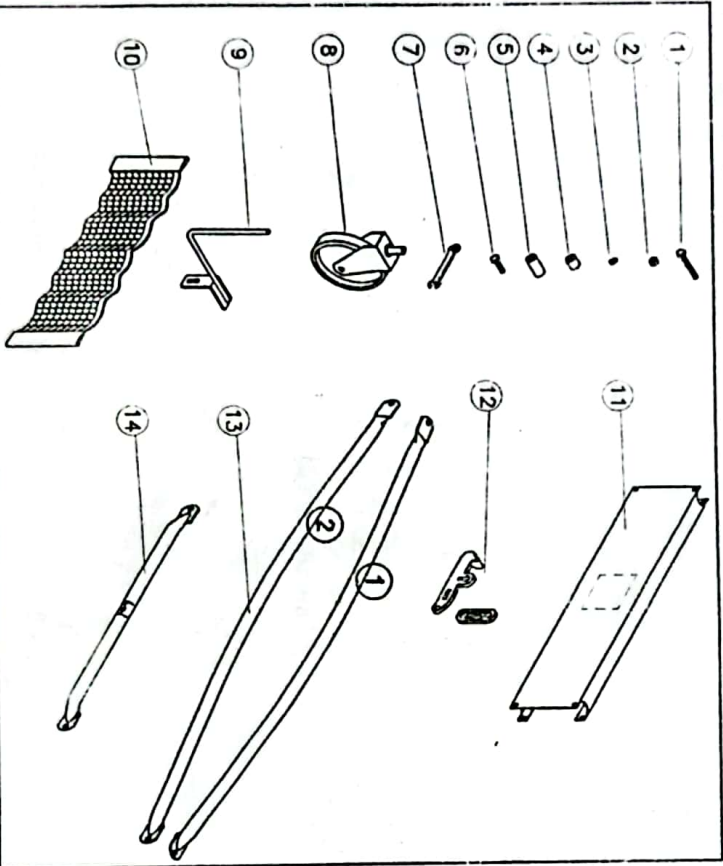

IMPORTANTE: PARA ARMAR ESTE PRODUCTO SE REQUIEREN 2 PERSONAS

ARMADO MESA PING PONG FRONTON

1- Apoyar la cubierta sobre una allombra ó similar, para evitar que esta se raye, luego colocar las ruedas aplicando suaves golpes (Fig. 1).

2- Apoyar la barra tensora en los extremos enmarcados en círculos (Fig. 1 y 2), orientando los pernos desde el borde hacia el interior como indica (Fig. 2).

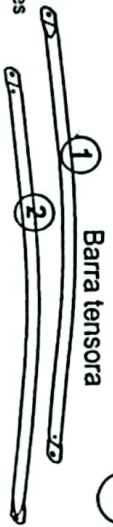

Fig. 1

IMPORTANTE:
ORIENTAR LA PARTE PLANA DE LA BARRA TENSORA SIEMPRE HACIA EL TUBO CON EL QUE SE VA UNIR

Herrajes a utilizar por cada pata

- A_ 1 Pernos de $\frac{1}{2} \times 2"$
- B_ 2 Gollilla plana
- C_ 1 Separador plástico CHICO
- D_ 1 Tuercas $\frac{1}{2}"$ autobloqueante

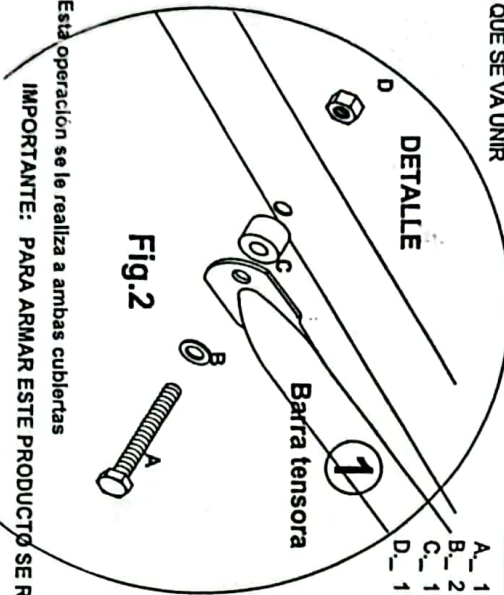

Fig. 2

NOTA: Esta operación se le realiza a ambas cubiertas

2

3- Luego de haber realizado la anterior operación, en este paso, gire la cubierta dejando el mecanismo hacia abajo y la cara de la cubierta hacia arriba (Fig. 3).

4- Ensamblar a la pata con la rueda el flanche y en su perforación superior unir además el soporte plástico de seguridad utilizando un perno (A) (Fig. 4), luego en la otra perforación del flanche unir el extremo libre de la barra tensora 1 a las pata con rueda pasando el otro perno (Fig. 4)

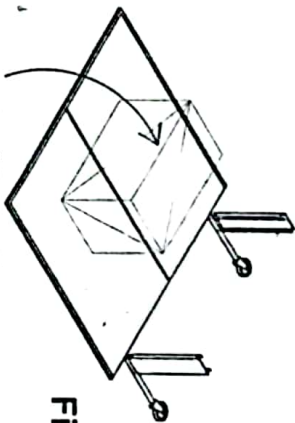

Fig. 3

al momento de unir la 2da cubierta, se debe poner un objeto distanciador entre cubiertas.

Herrajes a utilizar por cada pata

- A_ 2 Pernos de $\frac{1}{2} \times 2"$
- B_ 2 Gollillas
- C_ 1 Separador plástico CHICO
- D_ 2 Tuercas $\frac{1}{2}"$ autobloqueante
- E_ 1 Soportes plástico de seguridad
- F_ 1 Flanche de fijación

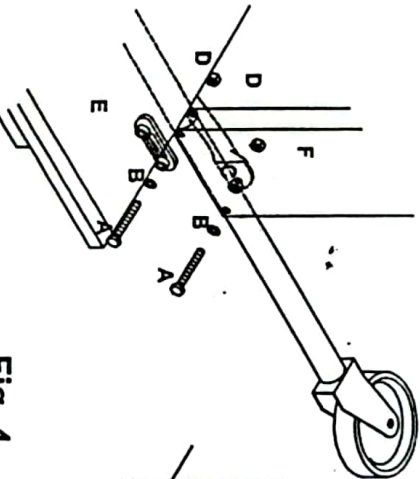

Fig. 4

NOTA: Se presentan 2 dibujos para el mayor entendimiento de las uniones y herrajes que se utilizarán.

3

IMPORTANTE:
ORIENTAR LA PARTE PLANA DE LA BARRA TENSORA SIEMPRE HACIA EL TUBO CON EL QUE SE VA UNIR

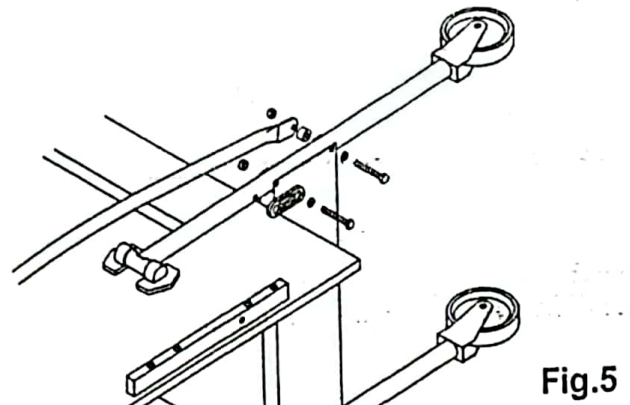

Fig.5

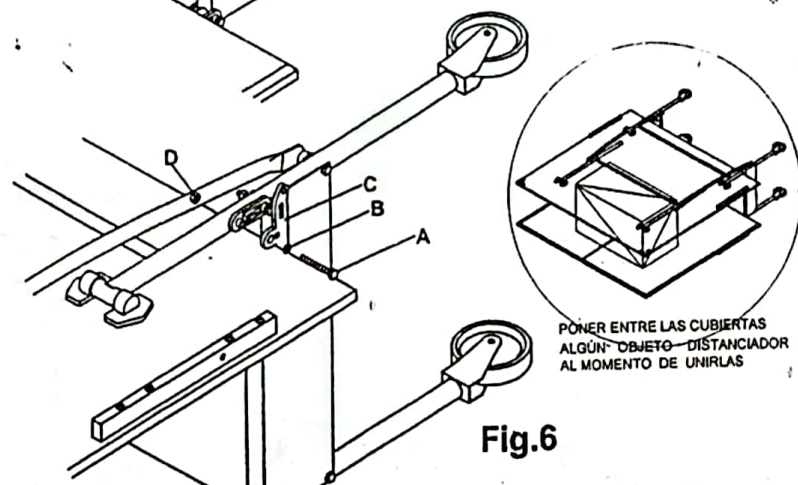

Fig.6

PONER ENTRE LAS CUBIERTAS
ALGÚN OBJETO DISTANCIADOR
AL MOMENTO DE UNIRLAS

5- Estando las partes inferiores de las planchas de fijación apertadas, corresponde ahora apertar el otro extremo, de la misma forma que el paso anterior (Fig. 5), pero esta vez agregando los ganchos de seguridad (Fig. 6). Para esto se entiende que las caras de las cubiertas se están enfrentando, manteniendo como distancia, la altura de la plancha de fijación.

Herrajes a utilizar por cada pata

- A._1 Perno de 1/2" x 2"
- B._1 Gollilla
- C._1 Gancho de seguridad
- D._1 Tuerca 1/2" autobloqueante

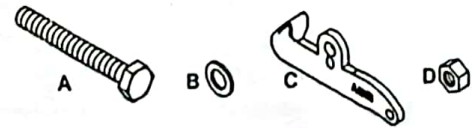

6- Una vez colocada la plancha y cerciorándose de que todos los pernos están apretados, levantaremos el conjunto, para dejarlo en forma vertical. (Fig. 7).

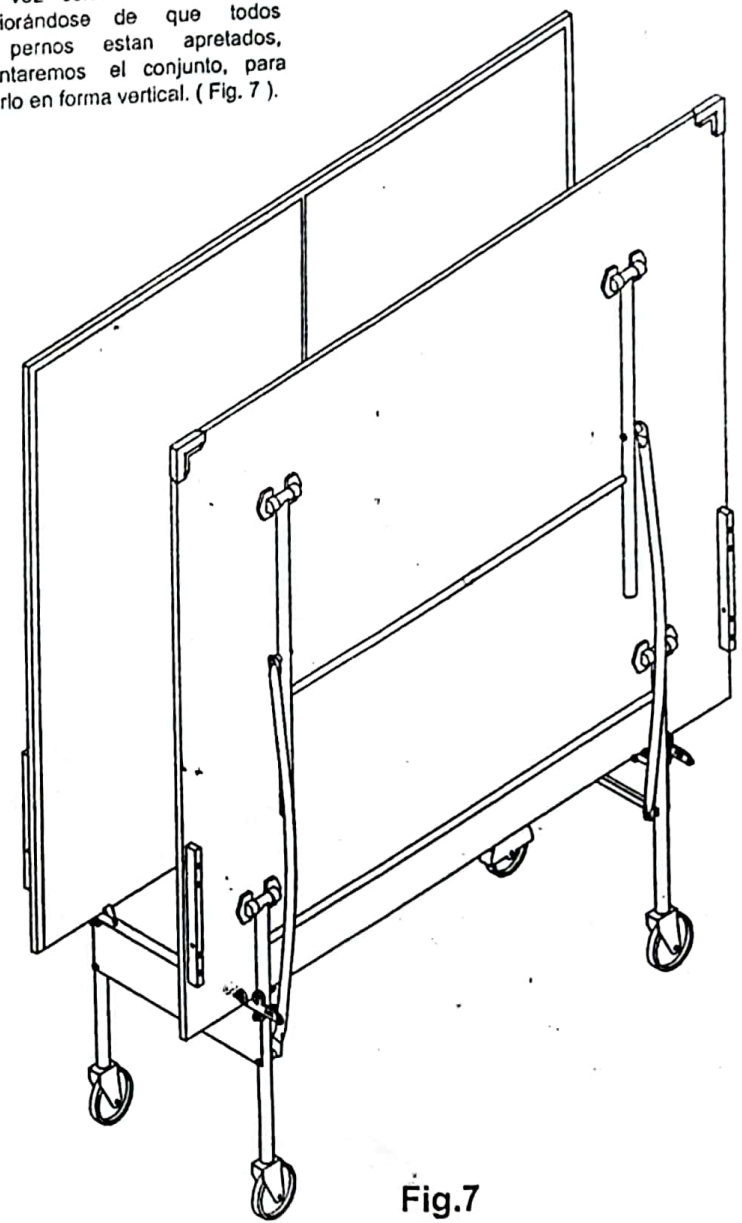
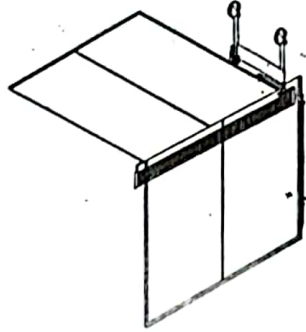

Fig.7

IMPORTANTE: PARA ARMAR ESTE PRODUCTO SE REQUIEREN 2 PERSONAS



Modalidad Frontón



Finalmente su mesa esta armada!!!

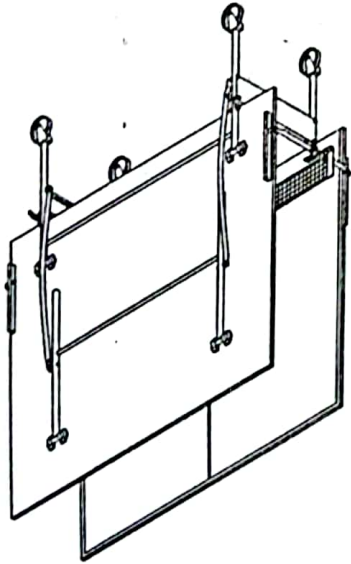

IMPORTANTE: PARA ARMAR ESTE PRODUCTO SE REQUIEREN 2 PERSONAS

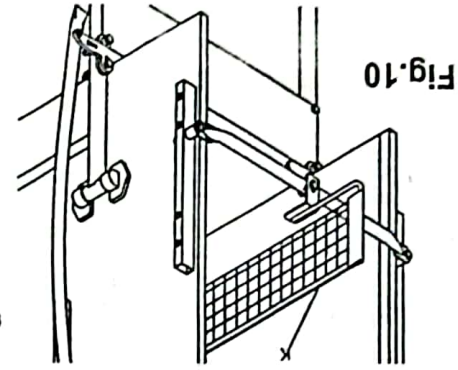

Elementos a utilizar
K.-1 Red de Ping Pong

B- Finalmente colocar la red en los soportes como indica la (Fig. 10).

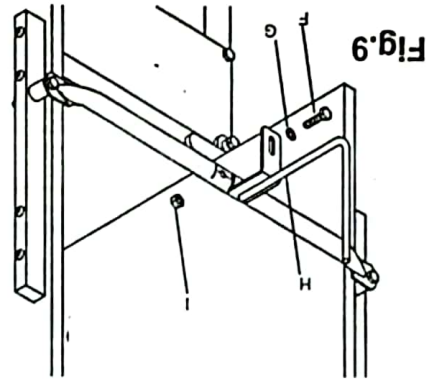

Herrajes a utilizar por cada extremo
F.- 1 Pernos de 1/2 x 1"
G.- 1 Gollilla
H.- 1 Soporte red
I.- 1 Tuercas 1/2" autobloqueante

B- Una vez apertado el Distançador cubierta colocar el soporte red tal como indica la (Fig. 9), de la misma manera hacerlo en el otro extremo.

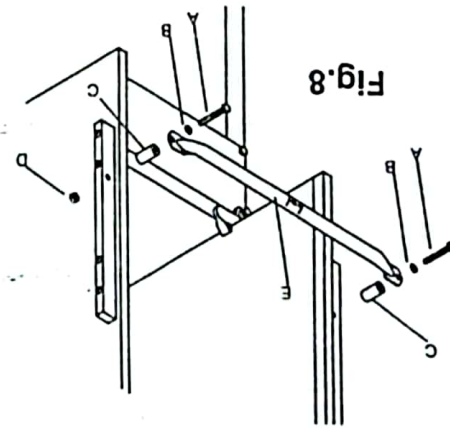

Herrajes a utilizar por cada extremo
A.- 2 Pernos de 1/2 x 2"
B.- 2 Gollillas
C.- 2 Separador plástico GRANDE
D.- 2 Tuercas 1/2" autobloqueante
E.- 1 Distançador cubiertas

7- Una vez en posición vertical corresponde colocar el distançador cubiertas tal como indica la (Fig. 8), de la misma manera hacerlo en el otro extremo.